

## TOOLBASE Control AR-19 600 Professional

Mit seiner maximalen Zuladung von 600 kg wurde der TOOLBASE Control AR-19 600 speziell für die Bereitstellung von Zerspanungswerkzeugen entwickelt.

Die individuell anpassbaren Trennwände werden auf die zu lagernden Produkte angepasst und erlauben ein hohes Maß an Flexibilität der Lagerung. Unterstützt durch die CORE Software und eine Schiebetüre wird dem Anwender lediglich der vorher ausgewählte Artikel zur Verfügung gestellt. So sind Werkzeuge zu jeder Zeit verwendungsnah verfügbar.

Auch für die Einzelausgabe von C-Artikeln ist der TOOLBASE Control AR-19 600 optimal geeignet.

Standardfarbe: RAL 7012 Basaltgrau matt



Technische Daten:	
Tiefe	1.025 mm
Breite	985 mm
Höhe	1.980 mm
Entnahme	Einzelentnahme, automatische Ansteuerung
Fächeranzahl	200 – 1.140 Fächer (je nach Konfiguration)
Eigengewicht // Zuladung	695 kg // Bis max. 600 kg (je nach Konfiguration)

**TOOLBASE AR-19 600 Professional**

Konfigurationsmöglichkeiten:

**Variante I**

**Variante II**

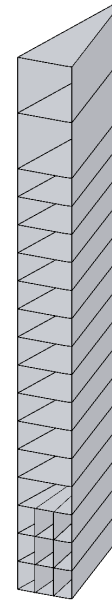
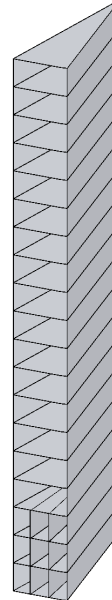
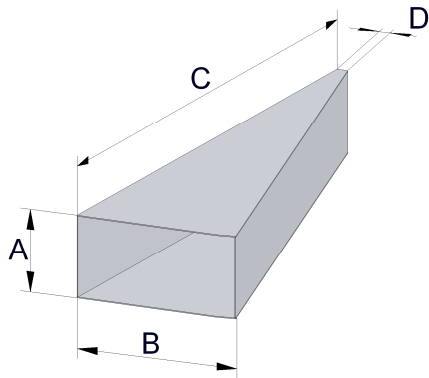

Fach Größe (*)	Anzahl Fächer	Anzahl Fächer /Ebene	Max. Anzahl Ebenen	A (mm)	B (mm)	C (mm)	D (mm)	Max. Zuladung/ Fach (kg)
1	1140	60	19	80	45	316	12	3
2	760	40	19	80	68	316	32	3
3	380	20	19	80	136	316	51	3
4	540	60	9	160	45	316	12	3
5	360	40	9	160	68	316	32	3
6	180	20	9	160	136	316	51	3

(\*) Pro Ebene ist nur eine Fachgröße möglich

Varianten	
Variante I	500 Fächer: 16 Ebenen Gr. 3 / 3 Ebenen Gr. 1 (max. 1.140 Fächer **)
Variante II	460 Fächer: 2 Ebenen Gr. 6 / 12 Ebenen Gr. 3 / 3 Ebenen Gr. 1 (max. 1.020 Fächer **)

(\*\*) zusätzlich notwendiges Einteilungsmaterial ist gesondert zu bestellen